

# DEWALT®



588786 - 03 CZ

Přeloženo z původního návodu

## DCBPSC0550

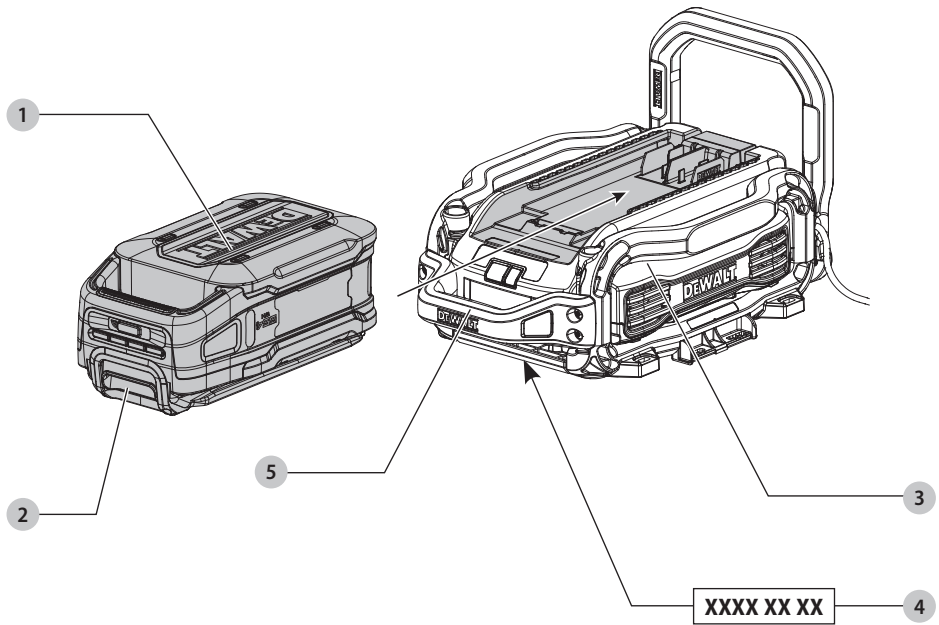

Obr. B

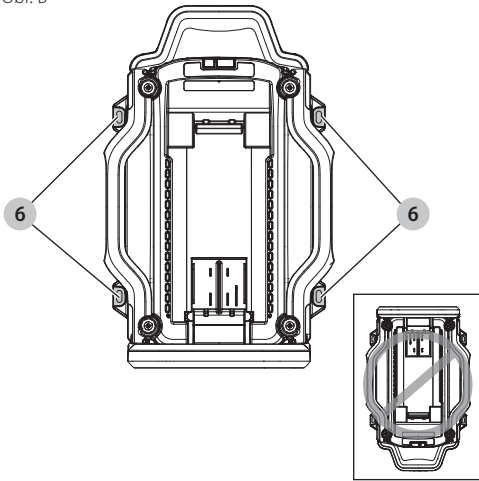

Obr. C

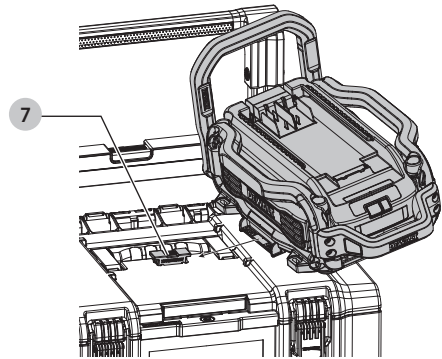

Obr. D

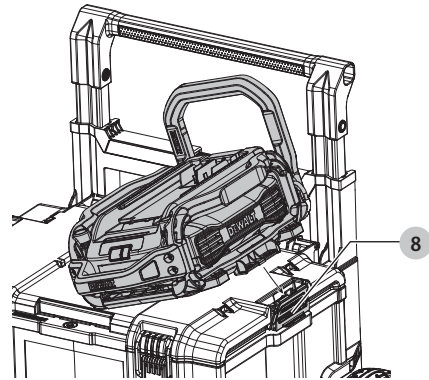
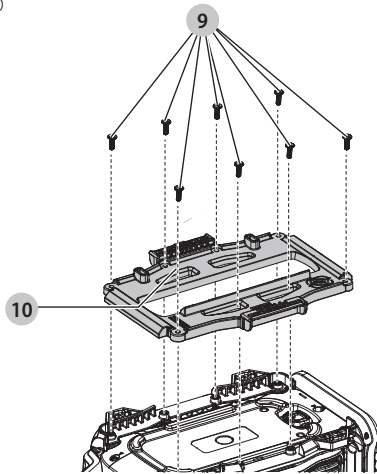

Obr. E

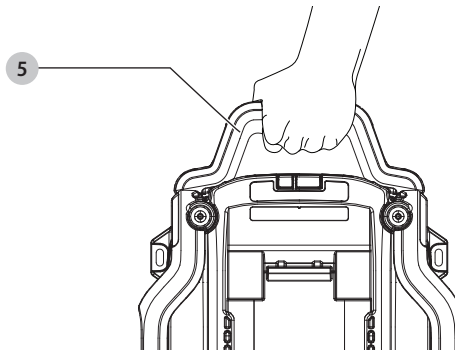

# NABÍJEČKA DEWALT POWERSHIFT®

## DCBPSC0550

### Blahopřejeme vám!

Zvolili jste si nabíječku značky DEWALT. Léta zkušeností, důkladný vývoj výrobků a inovace vytvořily ze společnosti DEWALT jednoho z nespolehlivějších partnerů pro uživatele profesionálního elektrického nářadí.

### Technické údaje

		DCBPSC0550
Výstup	$V_{DC}$	60
Typ		1
Napětí sítě	$V_{AC}$	230
Typ baterie		Li-Ion
Proud nabíječky		
Vstup	A	3,9
Výstup	A	12
Vhodné baterie určené k nabíjení		
DCBP50554	55,4V	10 Ah
Hmotnost (bez baterie)	kg	4,08



**VAROVÁNÍ:** Z důvodu omezení rizika zranění si přečtěte tento návod k obsluze.

### Definice: Bezpečnostní pokyny

Níže uvedené definice popisují stupeň závažnosti každého označení. Přečtěte si pozorně návod k obsluze a věnujte pozornost těmto symbolům.

**▲ NEBEZPEČÍ:** Označuje bezprostředně hroziící rizikovou situaci, která, není-li jí zabráněno, **povede** k způsobení **vážného nebo smrtelného zranění**.

**▲ VAROVÁNÍ:** Označuje potenciálně rizikovou situaci, která, není-li jí zabráněno, **může** vést k způsobení **vážného nebo smrtelného zranění**.

**▲ UPOZORNĚNÍ:** Označuje potenciálně rizikovou situaci, která, není-li jí zabráněno, **může** vést k způsobení **lehkého nebo středně vážného zranění**.

**POZNÁMKA:** Označuje postup **nesouvisející se způsobem zranění**, který, není-li mu zabráněno, **může** vést k poškození zařízení.

**▲** Upozorňuje na riziko úrazu elektrickým proudem.

**▲** Upozorňuje na riziko vzniku požáru.

## VEŠKERÁ BEZPEČNOSTNÍ VAROVÁNÍ A POKYNY USCHOVEJTE PRO DALŠÍ POUŽITÍ

### Důležité bezpečnostní pokyny pro všechny nabíječky

• Před použitím nabíječky si přečtěte všechny pokyny a výstražná upozornění nacházející se na nabíječce, na baterii a na výrobku, který je touto baterií napájen.

**▲ VAROVÁNÍ:** Nebezpečí úrazu elektrickým proudem. Dbejte na to, aby se do nabíječky nedostala žádná kapalina. Mohlo by dojít k úrazu elektrickým proudem.

**▲ UPOZORNĚNÍ:** Riziko popálení. Z důvodu omezení rizika způsobení zranění nabíjejte pouze baterie DEWALT, které jsou k nabíjení určeny. Jiné typy baterií mohou prasknout, což může vést k zranění osob nebo k hmotným škodám.

**POZNÁMKA:** V určitých podmínkách, kdy je nabíječka připojena k napájecímu napětí, může dojít ke zkratování nabíjecích kontaktů uvnitř nabíječky cizími předměty. Cizí vodivé předměty a materiály, jako jsou ocelová vlna (drátěnka), hliníkové fólie nebo jakékoli částky kovu, se nesmí dostat do vnitřního prostoru nabíječky. Není-li v úložném prostoru nabíječky umístěna žádná baterie, vždy odpojte napájecí kabel nabíječky od sítě. Dříve než budete provádět čištění nabíječky, odpojte ji od sítě.

• **Děti nesmí nabíječku používat ani si s ní hrát.** Tuto nabíječku mohou používat osoby se sníženými fyzickými, smyslovými či duševními schopnostmi nebo s nedostatkem zkušeností a znalostí, budou-li pod dozorem zkušené osoby, nebo pokud byly seznámeny s bezpečným použitím a pokud pochopily, jaké nebezpečí hrozí při použití. Jinak hrozí nebezpečí zranění.

• **Děti musí být během čištění pod dozorem, aby bylo zajištěno, že si s tímto přístrojem nebudou hrát.**

• **Dojde-li k poškození napájecího kabelu, musí být ihned vyměněn výrobcem, autorizovaným servisem nebo jinou kvalifikovanou osobou, aby bylo zabráněno jakémukoli riziku.**

• **Nepokoušejte se nabíjet baterie pomocí jiné nabíječky, než je nabíječka uvedená v tomto návodu.** Nabíječka i baterie jsou specificky navrženy tak, aby mohly pracovat společně.

• **Nevystavujte nabíječku působení deště ani sněhu.**

• **Při odpojování nabíječky vždy odpojte zástrčku od zásuvky a netahejte za napájecí kabel.** Tímto způsobem zabráníte poškození zástrčky a napájecího kabelu

• **Ujistěte se, zda je napájecí kabel veden tak, abyste po něm nešlapali, nezakopávali o něj a aby nedocházelo k jeho poškození nebo nadměrnému zatížení.**

• **Není-li to naprosto nutné, nepoužívejte prodlužovací kabel.** Použití nesprávného prodlužovacího kabelu by mohlo vést k způsobení požáru nebo k smrtelnému úrazu elektrickým proudem.

• **Nepokládejte na nabíječku žádné předměty a neumísťujte nabíječku na měkký povrch, na kterém by mohlo dojít k zablokování ventilačních drážek, což by způsobilo nadměrné zvýšení teploty uvnitř nabíječky.** Umístěte nabíječku na taková místa, která jsou mimo dosah zdrojů tepla. Odvod tepla z nabíječky je realizován přes drážky na jejích stranách.

• **Dbejte na to, aby tato nabíječka byla ve stabilní a bezpečné poloze.** Padající baterie nebo nabíječka může představovat riziko způsobení vašeho zranění a/nebo zranění ostatních osob.

• **Místo, kde se bude nabíječka používat, musí být čisté a suché.** Použití ve znečištěném nebo mokřem prostoru by mohlo vést ke způsobení požáru nebo ke smrtelnému úrazu elektrickým proudem.

• **Před čištěním nabíječku vždy odpojte od elektrické sítě.** Tímto způsobem omezíte riziko úrazu elektrickým proudem. Vyjmutí baterie toto riziko nesníží.

- **Neprovádějte demontáž nabíječky. Je-li nutné provedení opravy nebo údržby, svěťte tento úkon autorizovanému servisu.** Nesprávně provedená opětovná montáž může vést k způsobení požáru nebo k úrazu elektrickým proudem.
- **Nepoužívejte nabíječku, došlo-li k prudkému nárazu do nabíječky, k jejímu pádu nebo k jejímu poškození jiným způsobem.** Opravu svěťte autorizovanému servisu.
- **Na nabíječku si nestoupejte.**

## Elektrická bezpečnost

Nabíječka je určena pouze pro jedno napájecí napětí. Vždy zkontrolujte, zda napětí baterie odpovídá napětí na typovém štítku. Také se ujistěte, zda napájecí napětí vaší nabíječky odpovídá napětí v síti.



Vaše nabíječka DEWALT je chráněna dvojitou izolací v souladu s normou EN60335. Proto není nutné použití uzemňovacího vodiče.

Je-li poškozen napájecí kabel, musí být vyměněn pouze výrobcem DEWALT nebo v autorizovaném servisu.

**▲ VAROVÁNÍ:** Doporučujeme vám používat proudový chránič s citlivostí minimálně 30 mA.

## Výměna zástrčky napájecího kabelu (Pouze pro Velkou Británii a Irsko)

Budete-li instalovat novou zástrčku napájecího kabelu:

- Bezpečně zlikvidujte starou zástrčku.
- Připojte hnědý vodič k svorce pod napětím na nové zástrčce.
- Modrý vodič připojte k nulové svorce.

**▲ VAROVÁNÍ:** K uzemňovací svorce nebude připojen žádný vodič.

Dodržujte montážní pokyny dodávané s kvalitními zástrčkami. Doporučená pojistka: 3 A.

## Použití prodlužovacího kabelu

Pokud to není nezbytně nutné, prodlužovací kabel nepoužívejte. Používejte schválený prodlužovací kabel vhodný pro příkon vaší nabíječky (viz **Technické údaje**). Minimální průřez vodiče je 1 mm<sup>2</sup>. Maximální délka je 30 m.

V případě použití navinovacího kabelu odvířte vždy celou délku kabelu.

## Obsah balení

Balení obsahuje:

- 1 Nabíječku POWERSHIFT®
  - 1 Návod k použití
- Zkontrolujte, zda během přepravy nedošlo k poškození nářadí, jeho částí nebo příslušenství.
- Před zahájením práce věnujte dostatek času pečlivému prostudování a pochopení tohoto návodu.

## Označení na nabíječce

Na nabíječce jsou následující piktogramy:



Před použitím si přečtěte návod k obsluze.



Nenabíjejte poškozené baterie.



Zabraňte styku s vodou.



Poškozené kabely ihned vyměňte.



Nabíjejte pouze v rozmezí teplot od 4 °C do 40 °C.



Riziko úrazu elektrickým proudem.



Jen pro použití v domácnosti.



Pomalá pojistka 6,3 A.

## Umístění datového kódu (obr. A)

Datový kód výroby 4 se skládá ze 4místného kódu roku následovaného 2místným kódem týdne a 2místným kódem závodu.

## Popis (obr. A)

**▲ VAROVÁNÍ:** Nikdy neprovádějte žádné úpravy nabíječky ani jejích součástí. Mohlo by dojít k poškození nebo k zranění.

- 1 Baterie
- 2 Uvolňovací tlačítko baterie
- 3 Nabíječka
- 4 Datový kód
- 5 Rukojeť

## Určené použití

Nabíječka DCBPSC0550 je určena k nabíjení baterií řady DCBPS. **NEPOUŽÍVEJTE** ve vlhkém prostředí nebo na místech s výskytem hořlavých kapalin nebo plynů.

Tato nabíječka a baterie jsou určeny pro profesionální přístroje.

**ZABRAŇTE** dětem, aby se s nářadím dostaly do kontaktu. Používají-li toto nářadí nezkušené osoby, musí být zajištěn odborný dozor.

- **Malé děti a nezkušené osoby.** Toto nářadí není určeno pro použití nedospělými nebo nezkušenými osobami bez dozoru.
- Tento výrobek není určen k použití osobami (včetně dětí) se sníženými fyzickými, smyslovými nebo duševními schopnostmi, s nedostatkem zkušeností a znalostí, pokud těmto osobám nebyl stanoven dohled, nebo pokud jim nebyly poskytnuty instrukce týkající se použití výrobku osobou odpovědnou za jejich bezpečnost. Děti nesmí být nikdy ponechány s tímto nářadím bez dohledu.

## Nabíjení baterie (obr. A)

**▲ VAROVÁNÍ:** Baterie nabíjejte jen při teplotě vzduchu vyšší než 4 °C a nižší než 40 °C.

**POZNÁMKA:** Z důvodu zajištění maximální výkonnosti a životnosti baterií Li-Ion tyto baterie před prvním použitím zcela nabijte.

1. Před vložením baterie připojte nabíječku k odpovídající síťové zásuvce.

- Vložte baterii 1 do nabíječky 3 a ujistěte se, zda je baterie v nabíječce řádně usazena.
- Nabíjení fáze 1 představuje proces nabíjení, kdy se nabíjí většina kapacity baterie. Nabíjení fáze 1 je signalizováno červeně blikajícím levým indikátorem. Nabíjení fáze 2 představuje zbytek nebo doplňkový dobíjecí proces, aby baterie dosáhla plné kapacity. Nabíjení fáze 2 je signalizováno červeně blikajícím pravým indikátorem.
- Ukončení nabíjení pro fázi 1 nebo fázi 2 je signalizováno nepřerušovaným červeným svícením indikátoru této fáze. Baterie je úplně nabitá, když nepřerušovaně svítí indikátor fáze 1 i fáze 2.

**POZNÁMKA:** U baterie DCBPS0554 554 Wh je nabití na 100 % dokončeno za dobu kratší než 1 hodina.

- Chcete-li baterii vyjmout, stiskněte uvolňovací tlačítko baterie 2 a vytáhněte baterii z nabíječky.

Nabíječka nebude nabíjet vadnou baterii. Nedojde-li u této nabíječky k rozsvícení, může to znamenat problém s nabíječkou nebo vadnou baterii. Přestaňte používat a obojí předejte autorizovanému servisu.

Indikátory			
	Fáze nabíjení 1		
	Fáze nabíjení 2		
	Zcela nabitó		
	Prodleva zahřátá/studená baterie		

### Prodleva zahřátá/studená baterie

Jakmile bude nabíječka detekovat příliš vysokou nebo příliš nízkou teplotu baterie, automaticky zahájí režim prodleva zahřátá/studená baterie a pozastaví nabíjení, dokud baterie nedosáhne odpovídajících teplot. Potom nabíječka automaticky přejde do režimu nabíjení. Tato funkce maximálně prodlužuje provozní životnost baterie.

Studená baterie se nabíjí přibližně poloviční rychlostí než zahřátá baterie.

Prodleva zahřátá/studená baterie bude signalizována trvale červeně blikajícím levým indikátorem a nepřerušovaně žlutě rozsvíceným pravým indikátorem. Jakmile baterie dosáhne optimální teploty, žlutý indikátor zhasne a nabíječka automaticky obnoví proces nabíjení, přičemž budou červeně blikat příslušné indikátory.

### Montáž (obr. B)

Tato nabíječka DeWALT POWERSHIFT® je navržena tak, aby mohla být namontována na stěnu nebo aby mohla být položena přímo na stůl nebo jinou pracovní plochu. Bude-li nabíječka namontována na stěnu, umístěte ji do blízkosti elektrické zásuvky a v bezpečné vzdálenosti od rohů nebo jiných překážek, které by mohly omezovat proudění vzduchu. Namontujte nabíječku bezpečně na stěnu pomocí šroubů rozměru minimálně 5 mm (#10) (zakoupeny samostatně) s délkou nejméně 50,8 mm a s průměrem hlavy šroubu 7–9 mm, které budou zašroubovány do dřeva přes montážní otvory 6.

**DŮLEŽITÉ:** Nabíječku nemontujte na stěnu nohama vzhůru (rukojetí směrem dolů).

### SESTAVENÍ A NASTAVENÍ

**▲ VAROVÁNÍ:** Před každým nastavením nebo před každou montáží nebo demontáží doplňků a příslušenství z důvodu snížení rizika vážného zranění vždy vypněte nářadí a odpojte toto nářadí od napájecího zdroje.

#### Upevnění nabíječky k systému DeWALT ToughSystem® 2.0 (obr. C, D)

**▲ VAROVÁNÍ:** Z důvodu snížení rizika způsobení vážného zranění tuto nabíječku vždy namontujte na horní část úložného systému DeWALT ToughSystem® 2.0. Nikdy na horní část této nabíječky nic nemontujte.

#### Upevnění nabíječky na systém ToughSystem® 2.0 (obr. C)

- Odpojte nabíječku od síťové zásuvky.
- Stranu nabíječky s označením „CENTER“ nejprve umístěte do středové západky 7 boxu ToughSystem® 2.0, přičemž boční lišty vyrovnějte s bočními západkami 8. Proveďte zajištění pomocí bočních západek jako na uvedeném obrázku.

**POZNÁMKA:** Nabíječka musí být vždy nejvyšší částí sestavy. Nabíječka není kompatibilní s výrobky systému ToughSystem® 1.0.

#### Otočení spodní desky pro upevnění několika nabíječek k systému ToughSystem® 2.0 (obr. D)

Spodní deska je otočná, aby se hodila na obě strany systému ToughSystem® 2.0.

- Demontujte od šroubů spodní desky 9.
- Demontujte spodní desku 10, otočte ji a nainstalujte zpět. Používejte jen dodané šrouby a dbejte na spolehlivé opětovné upevnění spodní desky.

#### Přeprava systému ToughSystem® 2.0

Vždy přepravujte tuto sestavu pomocí vozíku ToughSystem® 2.0 nebo v případě, kdy je to nutné, provádějte přenášení pomocí rukojetí na spodní části většiny kufrů.

**▲ VAROVÁNÍ:** Nikdy nezvedejte úložnou sestavu ToughSystem® 2.0 pomocí rukojetí na nabíječce.

**▲ VAROVÁNÍ:** Před připojením nebo odpojením od úložného systému ToughSystem® 2.0 a před přepravou úložné sestavy ToughSystem® 2.0 nabíječku vždy odpojte od zásuvky a uložte její napájecí kabel pomocí příchytěk.

#### Správná poloha rukou (obr. E)

**▲ VAROVÁNÍ:** Z důvodu snížení rizika vážného zranění VŽDY používejte správný úchop nářadí, jako na uvedeném obrázku.

**▲ VAROVÁNÍ:** Z důvodu snížení rizika vážného zranění držte nářadí VŽDY bezpečně a očekávejte nenadálé reakce. Nabíječku přenášejte za rukojet 5 a podle obr. E.

#### ÚDRŽBA

Vaše nabíječka baterií byla zkonstruována tak, aby vám sloužila dlouhou dobu s minimálními nároky na údržbu. Rádná péče o nářadí a jeho pravidelné čištění vám zajistí jeho bezproblémový chod.

**▲ VAROVÁNÍ:** Z důvodu snížení rizika vážného zranění před prováděním jakékoli údržby odpojte nabíječku od sítě a odpojte baterii.

Nabíječka a baterie nejsou opravitelné.

## Pokyny pro čištění nabíječky

**▲ VAROVÁNÍ:** Jakmile se ve větracích drážkách hlavního krytu a v jejich blízkosti nahromadí prach a nečistoty, odstraňte je proudem suchého stlačeného vzduchu. Při provádění tohoto úkonu údržby používejte schválenou ochranu zraku a schválený respirátor.

**▲ VAROVÁNÍ:** Pro čištění nekovových částí nabíječky nikdy nepoužívejte rozpouštědla nebo jiné agresivní látky. Tyto chemikálie mohou narušit materiály použité v těchto částech. Používejte pouze hadřík navlhčený v mýdlovém roztoku. Nikdy nedovoľte, aby se do nabíječky dostala jakákoli kapalina. Nikdy neponořujte žádnou část nabíječky do kapaliny.

## Volitelné příslušenství

**▲ VAROVÁNÍ:** Jiné příslušenství, než je příslušenství nabízené společností DEWALT, nebylo s tímto výrobkem testováno. Proto by mohlo být použití takového příslušenství s tímto nářadím velmi nebezpečné. Chcete-li snížit riziko zranění, používejte s tímto výrobkem pouze příslušenství doporučené společností DEWALT. Další informace týkající se vhodného příslušenství získáte u autorizovaného prodejce.

## Ochrana životního prostředí



Výrobky/baterie jsou recyklovatelné, ale pokud jsou označeny přeškrtnutou popelnicí, nesmí být vyhazovány do normálního domovního odpadu.

Zcela vybijte baterie a oddělte je, a je-li to možné, oddělte všechny světelné zdroje od tohoto výrobku. Uživatel odpovídá za odstranění osobních údajů z výrobku. Potom odpad odevzdejte do oficiálního sběrného střediska odpadu nebo participující firmě, kde jej často přijímají zdarma. Obal je nutné zlikvidovat podle vyznačeného kódu materiálu. Návod k obsluze a bezpečnostní pokyny je nutné zlikvidovat pouze v případě, nebude-li již příslušný výrobek dále používán.

Postupy k likvidaci odpadu si zjistěte u místních úřadů. Další informace získáte na adrese [www.2helpU.com](http://www.2helpU.com) a naskenováním výše uvedeného QR kódu.

DEWALT, Richard-Klinger-Straße 11,  
65510, Idstein, Německo

Stanley Black & Decker, Meadowfield Avenue,  
Spennymoor DL16 6JG







## ZÁRUKA

### EVROPSKÁ ZÁRUKA NA ELEKTRICKÁ NÁŘADÍ DEWALT V TRVÁNÍ 1 ROKU

Společnost DEWALT je přesvědčena o kvalitě svých výrobků a poskytuje 1letou záruku pro profesionální uživatele tohoto výrobku. Tato záruka žádným způsobem neovlivní vaše smluvní práva jako profesionálního uživatele nebo vaše zákonná práva jako soukromého neprofesionálního uživatele. Tato záruka je platná ve všech členských státech EU a evropské zóny volného obchodu EFTA.

V souladu s platnými smluvními podmínkami evropské záruky na elektrické nářadí DEWALT, které jsou k dispozici u místního zástupce společnosti DEWALT, u autorizovaných prodejců nebo na internetové adrese [www.2helpU.com](http://www.2helpU.com), platí následující, pokud do 12 měsíců od data zakoupení dojde u vašeho výrobku DEWALT k závadě v důsledku vady materiálu nebo špatného výrobního zpracování, společnost DEWALT může zdarma vyměnit všechny vadné části, nebo dle vlastního uvážení, může zdarma vyměnit celou reklamovanou jednotku.

Společnost DEWALT si vyhrazuje právo odmítnout jakoukoli reklamaci v rámci této záruky, která není podle názoru zástupce autorizovaného servisu v souladu s uvedenými smluvními podmínkami evropské záruky DEWALT.

Budete-li vyžadovat reklamaci, kontaktujte nejbližšího autorizovaného prodejce nebo vyhledejte nejbližší autorizovaný servis DEWALT na internetu, v katalogu DEWALT nebo kontaktujte prodejce DEWALT na adrese, která je uvedena v tomto návodu.

Seznam autorizovaných prodejců DEWALT a všechny podrobnosti o našem poprodejním servisu naleznete na internetové adrese: [www.2helpU.com](http://www.2helpU.com).

### STANLEY BLACK & DECKER CZECH REPUBLIC S.R.O.

Türkova 5b  
149 00 Praha 4  
Česká Republika  
Tel.: 261 009 772  
Fax: 261 009 784  
Servis: 244 403 247  
[www.dewalt.cz](http://www.dewalt.cz)  
[obchod@sbdinc.com](mailto:obchod@sbdinc.com)

### BAND SERVIS

K Pasekám 4440  
760 01 Zlín  
Tel.: 577 008 550,1  
Fax: 577 008 559  
[www.bandservis.cz](http://www.bandservis.cz)  
[bandservis@bandservis.cz](mailto:bandservis@bandservis.cz)

### K R E S SPOL. S.R.O.

Cvilínská 325 / 7, Pod Cvilínem  
794 01 Krnov  
Tel.: +420 603 891 357  
[www.kres.cz](http://www.kres.cz)  
[zakazky@kres.cz](mailto:zakazky@kres.cz)

Právo na případné změny vyhrazeno.

**12/2022**

**DEWALT®****TYP VÝROBKU:**

<b>CZ</b>	Výrobní kód	Datum prodeje	Razítko prodejny Podpis
<b>SK</b>	Výrobný kód	Dátum predaja	Pečiatka predajne Podpis

<b>CZ</b>	Dokumentace záruční opravy			<b>SK</b>	Dokumentácia záručnej opravy	
CZ	Číslo	Datum příjmu	Datum zakázky	Číslo zakázky	Závada	Razítko Podpis
SK	Číslo dodávky	Dátum príjmu	Dátum opravy	Číslo objednávky	Porucha	Pečiatka Podpis

**CZ**  
Adresa servisu  
Band servis  
Klásterského 2  
CZ-140 00 Praha 4  
Tel.: 00420 244 403 247  
Fax: 00420 241 770 167

**CZ**  
Band servis  
K Pasekám 4440  
CZ-760 01 Zlín  
Tel.: 00420 577 008 550,1  
Fax: 00420 577 008 559  
<http://www.bandservis.cz>

**CZ**  
K R E S spol. s.r.o.  
Cvilinská 325 / 7, Pod Cvilínem  
CZ-794 01 Krnov  
Tel.: +420 603 891 357  
e-mail: [zakazky@kres.cz](mailto:zakazky@kres.cz)  
[www.kres.cz](http://www.kres.cz)

**SK**  
Adresa servisu  
Band servis  
Paulínska ul. 22  
SK-917 01 Trnava  
Tel.: 00421 335 511 063  
Fax: 00421 335 512 624