

DEWALT®



511120 - 25 SK

Preložené z pôvodného návodu

DCBPSC0550

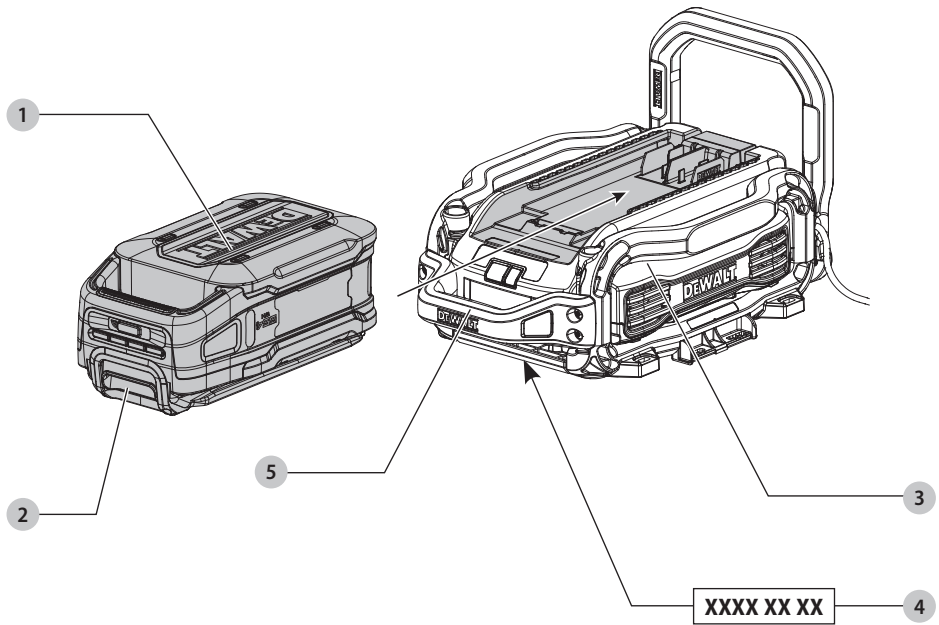

Obr. B

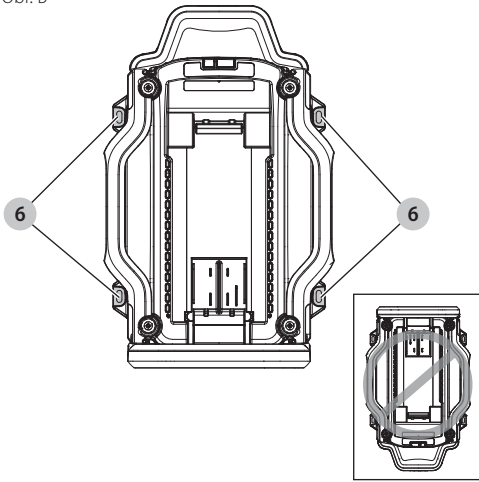

Obr. C

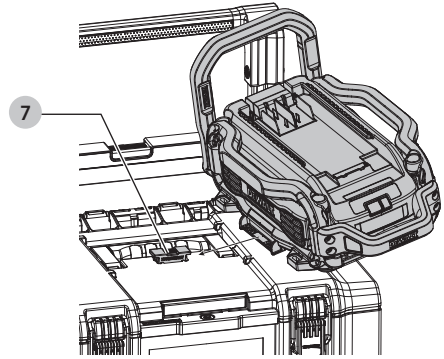

Obr. D

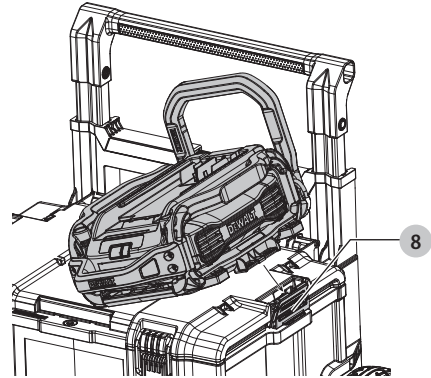
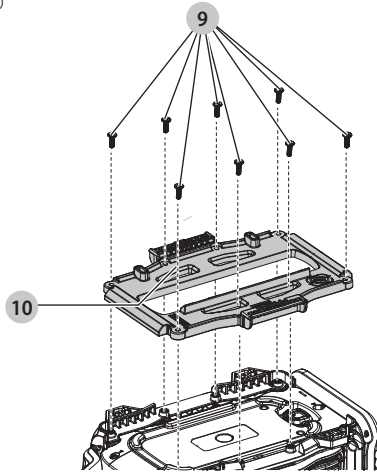

Obr. E

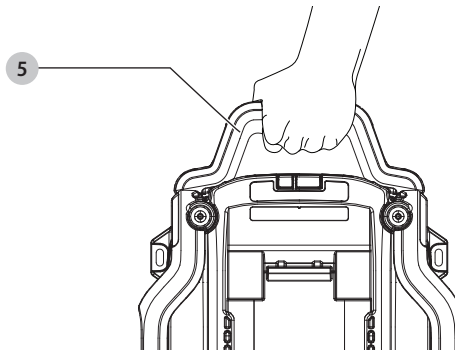

NABÍJAČKA DEWALT POWERSHIFT®

DCBPSC0550

Blahoželáme vám!

Zvolili ste si nabíjačku značky DEWALT. Roky skúseností, dôkladný vývoj výrobkov a inovácie vytvorili zo spoločnosti DEWALT jedného z najspolahlivejších partnerov pre používateľov profesionálneho elektrického náradia.

Technické údaje

DCBPSC0550		
Výstup	V_{DC}	60
Typ		1
Napätie siete	V_{AC}	230
Typ akumulátora		Li-Ion
Prúd nabíjačky		
Vstup	A	3,9
Výstup	A	12
Vhodné akumulátory určené na nabíjanie		
DCBPSC0554	55,4V	10Ah
Hmotnosť (bez akumulátora)	kg	4,08



VAROVANIE: Z dôvodu obmedzenia rizika zranenia si prečítajte tento návod na obsluhu.

Definícia: Bezpečnostné pokyny

Nižšie uvedené definície opisujú stupeň závažnosti každého označenia. Prečítajte si pozorne návod na obsluhu a venujte pozornosť týmto symbolom.

▲ NEBEZPEČENSTVO: Označuje bezprostredne hroziacu rizikovou situáciu, ktorá, ak sa jej nezabráni, **povedie** k spôsobeniu **vážneho alebo smrteľného zranenia**.

▲ VAROVANIE: Označuje potenciálne rizikovou situáciu, ktorá, ak sa jej nezabráni, **môže** viesť k spôsobeniu **vážneho alebo smrteľného zranenia**.

▲ UPOZORNENIE: Označuje potenciálne rizikovou situáciu, ktorá, ak sa jej nezabráni, **môže** viesť k spôsobeniu **lahkého alebo stredne vážneho zranenia**.

POZNÁMKA: Označuje postup **nesúvisiaci so spôsobením zranenia**, ktorý, ak sa mu nezabráni, **môže** viesť k poškodeniu zariadenia.

▲ Upozorňuje na riziko úrazu elektrickým prúdom.

▲ Upozorňuje na riziko vzniku požiaru.

VŠETKY BEZPEČNOSTNÉ VAROVANIA A POKYNY USCHOVAJTE NA ĎALŠIE POUŽITIE

Dôležité bezpečnostné pokyny pre všetky nabíjačky

• Pred použitím nabíjačky si prečítajte všetky pokyny a výstražné upozornenia nachádzajúce sa na nabíjačke, akumulátore a na výrobku, ktorý tento akumulátor používa.

▲ VAROVANIE: Nebezpečenstvo úrazu elektrickým prúdom. Dbajte na to, aby sa do nabíjačky nedostala žiadna kvapalina. Mohlo by dôjsť k úrazu elektrickým prúdom.

▲ UPOZORNENIE: Riziko popálenia. Z dôvodu obmedzenia rizika spôsobenia zranenia nabíjajte iba akumulátory DEWALT, ktoré sú na nabíjanie určené. Iné typy akumulátorov môžu prasknúť, čo môže viesť k zraneniu osôb alebo k hmotným škodám.

POZNÁMKA: V určitých podmienkach, keď je nabíjačka pripojená k napájaciemu napätiu, môže dôjsť ku skratovaniu nabíjajúcich kontaktov vnútri nabíjačky cudzími predmetmi. Cudzíe vodivé predmety a materiály, ako sú oceľová vlna (drôtenka), hliníkové fólie alebo akékoľvek čiastočky kovu, sa nesmú dostať do vnútorného priestoru nabíjačky. Ak nie je v úložnom priestore nabíjačky umiestnený žiadny akumulátor, vždy odpojte prívodný kábel nabíjačky od siete. Skôr než budete nabíjačku čistiť, odpojte ju od siete.

• **Deti nesmú nabíjačku používať ani sa s ňou hrať.**

Túto nabíjačku môžu používať osoby so zníženými fyzickými, zmyslovými či duševnými schopnosťami alebo s nedostatkom skúseností a znalostí, ak budú pod dozorom skúsenej osoby, alebo ak boli oboznámené s bezpečným použitím a ak pochopili, aké nebezpečenstvo hrozí pri použití. Inak hrozí nebezpečenstvo zranenia.

• **Deti musia byť počas čistenia pod dozorom, aby bolo zaistené, že sa s týmto prístrojom nebudú hrať.**

• **Ak dôjde k poškodeniu prívodného kábla, musí ho ihneď vymeniť výrobca, autorizovaný servis alebo kvalifikovaná osoba, aby sa zabránilo akémukoľvek riziku.**

• **Nepokúšajte sa nabíjať akumulátory pomocou inej nabíjačky, než je nabíjačka uvedená v tomto návode.**

Nabíjačka aj akumulátor sú špecificky navrhnuté tak, aby mohli pracovať spolu.

• **Nevystavujte nabíjačku pôsobeniu dažďa ani snehu.**

• **Pri odpájaní nabíjačky vždy odpojte zástrčku od zásuvky a neťahajte za prívodný kábel.** Týmto spôsobom zabránite poškodeniu zástrčky a prívodného kábla

• **Uistite sa, či je prívodný kábel vedený tak, aby ste po ňom nešliapali, nezakopávali oň a aby nedochádzalo k jeho poškodeniu alebo nadmernému zataženiu.**

• **Ak to nie je absolútne nutné, nepoužívajte predlžovací kábel.** Použitie nesprávneho predlžovacieho kábla by mohlo viesť k spôsobeniu požiaru alebo k smrteľnému úrazu elektrickým prúdom.

• **Nekladte na nabíjačku žiadne predmety a neumiestňujte nabíjačku na mäkký povrch, na ktorom by mohlo dôjsť k zablokovaniu ventiláčnych drážok, čo by spôsobilo nadmerné zvýšenie teploty vnútri nabíjačky.** Umiestnite nabíjačku na také miesta, ktoré sú mimo dosahu zdrojov tepla. Odvod tepla z nabíjačky sa realizuje cez drážky na jej stranách.

• **Dbajte na to, aby táto nabíjačka bola v stabilnej a bezpečnej polohe.** Padajúci akumulátor alebo nabíjačka môže predstavovať riziko spôsobenia vášho zranenia a/alebo zranenia ostatných osôb.

• **Miesto, kde sa bude nabíjačka používať, musí byť čisté a suché.** Použitie v znečistenom alebo mokrom priestore by mohlo viesť k spôsobeniu požiaru alebo k smrteľnému úrazu elektrickým prúdom.

• **Pred čistením nabíjačku vždy odpojte od elektrickej siete.**

Týmto spôsobom obmedzíte riziko úrazu elektrickým prúdom. Vybíratie akumulátora toto riziko neznižuje.

• **Nedemontujte nabíjačku. Ak je nutná oprava alebo údržba, zverte tento úkon autorizovanému servisovi.**

Nesprávne vykonaná opätovná montáž môže viesť k spôsobeniu požiaru alebo k úrazu elektrickým prúdom.

• **Nepoužívajte nabíjačku, ak došlo k prudkému nárazu do nabíjačky, k jej pádu alebo k jej poškodeniu iným spôsobom. Opravu zverte autorizovanému servisovi.**

• **Na nabíjačku si nestúpajte.**

Elektrická bezpečnosť

Nabíjačka je určená iba pre jedno napájacie napätie. Vždy skontrolujte, či napätie akumulátora zodpovedá napätiu na typovom štítku. Takisto sa uistite, či napájacie napätie vašej nabíjačky zodpovedá napätiu v sieti.



Vaša nabíjačka DEWALT je chránená dvojitou izoláciou v súlade s normou EN60335. Preto nie je nutné použitie uzemňovacieho vodiča.

Ak je poškodený napájací kábel, musí sa vymeniť iba u výrobcu DEWALT alebo v autorizovanom servise.

▲ VAROVANIE: Odporúčame vám používať prúdový chránič s citlivosťou minimálne 30 mA.

Výmena zástrčky prírodného kábla (iba pre Veľkú Britániu a Írsko)

Ak budete inštalovať novú zástrčku prírodného kábla:

- Bezpečne zlikvidujte starú zástrčku.
- Pripojte hnedý vodič k svorke pod napätím na novej zástrčke.
- Modrý vodič pripojte k nulovej svorke.

▲ VAROVANIE: K uzemňovacej svorke nebude pripojený žiadny vodič.

Dodržujte montážne pokyny dodávané s kvalitnými zástrčkami. Odporúčaná poisťka: 3 A.

Použitie predlžovacieho kábla

Ak to nie je nevyhnutné, predlžovací kábel nepoužívajte.

Používajte schválený predlžovací kábel vhodný pre príkon Vašej nabíjačky (pozrite **Technické údaje**). Minimálny prierez vodiča je 1 mm². Maximálna dĺžka je 30 m.

V prípade použitia navinovacieho kábla odviňte vždy celú dĺžku kábla.

Obsah balenia

Balenie obsahuje:

1 Nabíjačku POWERSHIFT®

1 Návod na použitie

- Skontrolujte, či počas prepravy nedošlo k poškodeniu náradia, jeho častí alebo príslušenstva.
- Pred začatím práce venujte dostatok času dôkladnému preštudovaniu a pochopeniu tohto návodu.

Označenie na nabíjačke

Na nabíjačke sú nasledujúce piktogramy:



Pred použitím si prečítajte návod na obsluhu.



Nenabíjajte poškodené akumulátory.



Zabráňte styku s vodou.



Poškodené káble ihneď vymeňte.



Nabíjajte iba v rozmedzí teplôt od 4 °C do 40 °C.



Riziko úrazu elektrickým prúdom.



Len na použitie v domácnosti.



Pomalá poisťka 6,3 A.

Umiestnenie dátumového kódu (obr. A)

Dátumový kód výroby **4** sa skladá zo 4-miestneho kódu roku nasledovaného 2-miestnym kódom týždňa a 2-miestnym kódom závodu.

Popis (obr. A)

▲ VAROVANIE: Nikdy nevykonávajte žiadne úpravy nabíjačky ani jej súčastí. Mohlo by dôjsť k poškodeniu alebo k zraneniu.

- 1 Akumulátor
- 2 Uvoľňovacie tlačidlo akumulátora
- 3 Nabíjačka
- 4 Dátumový kód
- 5 Rukoväť

Určené použitie

Nabíjačka DCBPSC0550 je určená na nabíjanie akumulátorov radu DCBPB.

NEPOUŽÍVAJTE vo vlhkom prostredí alebo na miestach s výskytom horľavých kvapalín alebo plynov.

Táto nabíjačka a akumulátory sú určené pre profesionálne prístroje.

ZABRÁŇTE detom, aby sa s náradím dostali do kontaktu.

Ak používajú toto náradie neskúsené osoby, musí byť zaistený odborný dozor.

• **Malé deti a neskúsené osoby.** Toto náradie nie je určené na použitie nedospelými alebo neskúsenými osobami bez dozoru.

• Tento výrobok nie je určený na použitie osobami (vrátane detí) so zníženými fyzickými, zmyslovými alebo duševnými schopnosťami, s nedostatkom skúseností a znalostí, pokiaľ týmto osobám nebol stanovený dohľad, alebo pokiaľ im neboli poskytnuté inštrukcie týkajúce sa použitia výrobku osobou zodpovednou za ich bezpečnosť. Deti a nesmú nikdy ponechať s týmto náradím bez dohľadu.

Nabíjanie akumulátora (obr. A)

▲ VAROVANIE: Akumulátory nabíjajte len pri teplote vzduchu vyššej než 4 °C a nižšej než 40 °C.













POZNÁMKA: Z dôvodu zaistenia maximálnej výkonnosti a životnosti akumulátorov Li-Ion tieto akumulátory pred prvým použitím úplne nabite.

1. Pred vložením akumulátora pripojte nabíjačku k zodpovedajúcej sieťovej zásuvke.
2. Vložte akumulátor 1 do nabíjačky 3 a uistite sa, či je akumulátor v nabíjačke riadne usadený.
3. Nabíjanie fázy 1 predstavuje proces nabíjania, keď sa nabíja väčšina kapacity akumulátora. Nabíjanie fázy 1 je signalizované červeno blikajúcim ľavým indikátorom. Nabíjanie fázy 2 predstavuje zvyšok alebo doplnkový dobíjací proces, aby akumulátor dosiahol plnú kapacitu. Nabíjanie fázy 2 je signalizované červeno blikajúcim pravým indikátorom.
4. Ukončenie nabíjania pre fázu 1 alebo fázu 2 je signalizované neprerušovaným červeným svietením indikátora tejto fázy. Akumulátor je úplne nabitý, keď neprerušovane svieti indikátor fázy 1 aj fázy 2.

POZNÁMKA: Pri akumulátore DCBPS0554 554 Wh je nabitie na 100 % dokončené za čas kratší než 1 hodina.

5. Ak chcete akumulátor vybrať, stlačte uvoľňovacie tlačidlo akumulátora 2 a vytiahnite akumulátor z nabíjačky.

Nabíjačka nebude nabíjať chybný akumulátor. Ak nedôjde pri tejto nabíjačke k rozsvieteniu, môže to znamenať problém s nabíjačkou alebo chybným akumulátorom. Prestaňte používať a oboje odovzdajte autorizovanému servisu.

Indikátory			
	Fáza nabíjania 1		
	Fáza nabíjania 2		
	Úplne nabité		
	Odočlenenie nabíjania akumulátora		

Odočlenenie nabíjania akumulátora

Hneď ako bude nabíjačka detegovať príliš vysokú alebo príliš nízku teplotu akumulátora, automaticky spustí režim odočlenenia nabíjania akumulátora a pozastaví nabíjanie, kým akumulátor nedosiahne zodpovedajúcu teplotu. Potom nabíjačka automaticky prejde do režimu nabíjania. Táto funkcia maximálne predlžuje prevádzkovú životnosť akumulátora.

Studený akumulátor sa nabíja približne polovičnou rýchlosťou než zahriaty akumulátor.

Odočlenenie nabíjania akumulátora bude signalizované trvalo červeno blikajúcim ľavým indikátorom a neprerušovane žltou rozsvieteným pravým indikátorom. Hneď ako akumulátor dosiahne optimálnu teplotu, žltý indikátor zhasne a nabíjačka automaticky obnoví proces nabíjania, pričom budú červeno blikat príslušné indikátory.

Montáž (obr. B)

Táto nabíjačka DeWALT POWERSHIFT® je navrhnutá tak, aby mohla byť namontovaná na stenu alebo aby mohla byť položená priamo na stôl alebo inú pracovnú plochu. Ak bude nabíjačka namontovaná na stenu, umiestnite ju do blízkosti

elektrickej zásuvky a v bezpečnej vzdialenosti od rohov alebo iných prekážok, ktoré by mohli obmedzovať prúdenie vzduchu. Namontujte nabíjačku bezpečne na stenu pomocou skrutiek rozmeru minimálne 5 mm (#10) (kúpené samostatne) s dĺžkou najmenej 50,8 mm a s priemerom hlavy skrutky 7 – 9 mm, ktoré budú zaskrutkované do dreva cez montážne otvory 6.

DÔLEŽITÉ: Nabíjačku nemontujte na stenu nohami nahor (rukoväťou smerom dole).

ZOSTAVENIE A NASTAVENIE

▲ VAROVANIE: Pred každým nastavením alebo pred každou montážou alebo demontážou doplnkov a príslušenstva z dôvodu zníženia rizika vážneho zranenia vždy vypnite náradie a odpojte toto náradie od napájacieho zdroja.

Upevnenie nabíjačky k systému DeWALT ToughSystem® 2.0 (obr. C, D)

▲ VAROVANIE: Z dôvodu zníženia rizika spôsobenia vážneho zranenia túto nabíjačku vždy namontujte na hornú časť úložného systému DeWALT ToughSystem® 2.0. Nikdy na hornú časť tejto nabíjačky nič nemontujte.

Upevnenie nabíjačky na systém ToughSystem® 2.0 (obr. C)

1. Odpojte nabíjačku od sieťovej zásuvky.
2. Stranu nabíjačky s označením „CENTER“ najprv umiestnite do stredovej západky 7 boxu ToughSystem® 2.0, pričom bočné lišty vyrovnajte s bočnými západkami 8. Zaistite pomocou bočných západiek ako na uvedenom obrázku.

POZNÁMKA: Nabíjačka musí byť vždy najvyššou časťou zostavy. Nabíjačka nie je kompatibilná s výrobkami systému ToughSystem® 1.0.

Otočenie spodnej dosky na upevnenie niekoľkých nabíjačiek k systému ToughSystem® 2.0 (obr. D)

Spodná doska je otočná, aby sa hodila na obe strany systému ToughSystem® 2.0.

1. Demontujte od skrutiek spodnej dosky 9.
2. Demontujte spodnú dosku 10, otočte ju a nainštalujte späť. Používajte len dodané skrutky a dbajte na spoľahlivé opätovné upevnenie spodnej dosky.

Preprava systému ToughSystem® 2.0

Vždy prepravujte túto zostavu pomocou vozíka ToughSystem® 2.0 alebo v prípade, keď je to nutné, prenášajte pomocou rukovätí na spodnej časti väčšiny kufrov.

▲ VAROVANIE: Nikdy nezdvíhajte úložnú zostavu ToughSystem® 2.0 pomocou rukovätí na nabíjačke.

▲ VAROVANIE: Pred pripojením alebo odpojením od úložného systému ToughSystem® 2.0 a pred prepravou úložnej zostavy ToughSystem® 2.0 nabíjačku vždy odpojte od zásuvky a uložte jej napájací kábel pomocou príchytek.

Správna poloha ruk (obr. E)

▲ VAROVANIE: Z dôvodu zníženia rizika vážneho zranenia VŽDY používajte správny úchop náradia, ako na uvedenom obrázku.

▲ VAROVANIE: Z dôvodu zníženia rizika vážneho zranenia držte náradie VŽDY bezpečne a očakávajte náhle reakcie. Nabíjačku prenášajte za rukoväť 5 a podľa obr. E.

ÚDRŽBA

Vaša nabíjačka akumulátorov bola skonštruovaná tak, aby vám slúžila dlhý čas s minimálnymi nárokmi na údržbu. Dôkladná starostlivosť o náradie a jeho pravidelné čistenie vám zaistia jeho bezproblémový chod.

▲ VAROVANIE: Z dôvodu zníženia rizika vážneho zranenia pred vykonávaním akejkoľvek údržby odpojte nabíjačku od siete a odpojte akumulátor.

Nabíjačka a akumulátor nie sú opraviteľné.

Pokyny na čistenie nabíjačky

▲ VAROVANIE: Hneď ako sa vo vetracích drážkach hlavného krytu a v ich blízkosti nahromadia prach a nečistoty, odstráňte ich prúdom suchého stlačeného vzduchu. Pri vykonávaní tohto úkonu údržby používajte schválenú ochranu zraku a schválený respirátor.

▲ VAROVANIE: Na čistenie nekovových častí nabíjačky nikdy nepoužívajte rozpúšťadlá alebo iné agresívne látky. Tieto chemikálie môžu oslabiť materiály použité v týchto častiach. Používajte iba handričku navlhčenú v mydlovom roztoku. Nikdy nedovoľte, aby sa do nabíjačky dostala akákoľvek kvapalina. Nikdy neponárajte žiadnu časť nabíjačky do kvapaliny.

Voliteľné príslušenstvo

▲ VAROVANIE: Iné príslušenstvo, než je príslušenstvo ponúkané spoločnosťou DEWALT, nebolo s týmto výrobkom testované. Preto by mohlo byť použitie takéhoto príslušenstva s týmto náradím veľmi nebezpečné. Ak chcete znížiť riziko zranenia, používajte s týmto výrobkom iba príslušenstvo odporúčané spoločnosťou DEWALT.

Ďalšie informácie týkajúce sa vhodného príslušenstva získate u autorizovaného predajcu.

Ochrana životného prostredia



Výrobky/akumulátory sú recyklovateľné, ale ak sú označené preškrtnutou smetnou nádobou, nesmú sa vyhadzovať do normálneho domového odpadu.

Úplne vybite akumulátory a oddelte ich, a ak je to možné, oddelte všetky svetelné zdroje od tohto výrobku. Používateľ zodpovedá za odstránenie osobných údajov z výrobku. Potom odpad odovzdajte do oficiálneho zberného strediska odpadu alebo participujúcej firme, kde ho často prijímajú zadarmo. Obal je nutné zlikvidovať podľa vyznačeného kódu materiálu. Návod na obsluhu a bezpečnostné pokyny je nutné zlikvidovať iba v prípade, ak sa už nebude príslušný výrobok ďalej používať.

Postupy k likvidácii odpadu si zistíte na miestnych úradoch.

Ďalšie informácie získate na adrese www.2helpU.com

a naskenovaním vyššie uvedeného QR kódu.

DEWALT, Richard-Klinger-Straße 11,
65510, Idstein, Nemecko

Stanley Black & Decker, Meadowfield Avenue,
Spennymoor DL16 6JG

ZÁRUKA

EURÓPSKA ZÁRUKA NA ELEKTRICKÉ NÁRADIE DEWALT V TRVANÍ 1 ROKU

Spoločnosť DEWALT je presvedčená o kvalite svojich výrobkov a poskytuje 1-ročnú záruku pre profesionálnych používateľov tohto výrobku. Táto záruka žiadnym spôsobom neovplyvní vaše zmluvné práva ako profesionálneho používateľa alebo vaše zákonné práva ako súkromného neprofesionálneho používateľa. Táto záruka je platná vo všetkých členských štátoch EÚ a európskej zóny voľného obchodu EFTA.

V súlade s platnými zmluvnými podmienkami európskej záruky na elektrické náradie DEWALT, ktoré sú k dispozícii u miestneho zástupcu spoločnosti DEWALT, u autorizovaných predajcov alebo na internetovej adrese **www.2helpU.com**, platí nasledujúce: ak do 12 mesiacov od dátumu kúpy dôjde u Vášho výrobku DEWALT k poruche v dôsledku chyby materiálu alebo zlého výrobného spracovania, spoločnosť DEWALT môže zadarmo vymeniť všetky chybné časti, alebo podľa vlastného uváženia, môže zadarmo vymeniť celú reklamovanú jednotku.

Spoločnosť DEWALT si vyhradzuje právo odmietnuť akúkoľvek reklamáciu v rámci tejto záruky, ktorá nie je podľa názoru zástupcu autorizovaného servisu v súlade s uvedenými zmluvnými podmienkami európskej záruky DEWALT.

Ak budete vyžadovať reklamáciu, kontaktujte najbližšieho autorizovaného predajcu alebo vyhľadajte najbližší autorizovaný servis DEWALT na internete, v katalógu DEWALT alebo kontaktujte predajcu DEWALT na adrese, ktorá je uvedená v tomto návode.

Zoznam autorizovaných predajcov DEWALT a všetky podrobnosti o našom popredajnom servise nájdete na internetovej adrese: **www.2helpU.com**.

STANLEY BLACK & DECKER SLOVAKIA S.R.O.

Vysoká 2/b
811 06 Bratislava
Tel.: 261 009 772
Fax: 261 009 784
www.dewalt.sk
obchod@sbdinc.com

BAND SERVIS

Paulínska 22
917 01 Trnava
Tel.: 335 511 063
Fax: 335 512 624
www.bandservis.sk
p.talajka@bandservis.sk

Právo na prípadné zmeny vyhradené.

12/2018

DEWALT®**TYP VÝROBKU:**

CZ	Výrobní kód	Datum prodeje	Razítko prodejny Podpis
SK	Výrobný kód	Dátum predaja	Pečiatka predajne Podpis

CZ	Dokumentace záruční opravy			SK	Dokumentácia záručnej opravy	
CZ	Číslo	Datum příjmu	Datum zakázky	Číslo zakázky	Závada	Razítko Podpis
SK	Číslo dodávky	Dátum príjmu	Dátum opravy	Číslo objednávky	Porucha	Pečiatka Podpis

CZ
Adresy servisu
Band servis
Klásterského 2
CZ-140 00 Praha 4
Tel.: 00420 244 403 247
Fax: 00420 241 770 167

CZ
Band servis
K Pasekám 4440
CZ-760 01 Zlín
Tel.: 00420 577 008 550,1
Fax: 00420 577 008 559
<http://www.bandservis.cz>

SK
Adresa servisu
Band servis
Paulínska ul. 22
SK-917 01 Trnava
Tel.: 00421 335 511 063
Fax: 00421 335 512 624